

DE FR EN NL ES PT IT SE CZ SK SL HR RO PL RU



**GEBRAUCHSANWEISUNG / NOTICE D'UTILISATION / INSTRUCTION MANUAL / HANDLEIDING / MANUAL DE INSTRUCCIONES / MANUAL DE INSTRUÇÕES / MANUALE DI ISTRUZIONI / ANVÄNDARMANUAL / INSTRUKTÁŽNÍ PŘÍRUČKA / INSTRUKTÁŽNA PRÍRUČKA / NAVODILA ZA UPORABO / PRIRUČNIK ZA UPORABU / MANUAL DE INSTRUCCIUNI / INSTRUKCJA OBSŁUGI / РУКОВОДСТВО ПО ЭКСПЛУАТАЦИИ**

PFLEGE - WARTUNGS - SICHERHEITSHINWEISE - ENTRETIEN / MAINTENANCE / CONSEILS DE SÉCURITÉ - SERVICE/MANUTENANCE/SAFETY INSTRUCTIONS - VOORSCHRIFTEN BEDIENING/ONDERHOUD/VEILIGHEID - SERVICIO / MANTENIMIENTO / INSTRUCCIONES DE SEGURIDAD - MANUTENÇÃO / CONSELHOS DE SEGURANÇA / CURA - ISTRUZIONI DI ASSISTENZA / MANUTENZIONE / SICUREZZA - SERVICE/UNDERHÅLL / SÄKERHETSINSTRUKTIONER - SERVIS / ÚDRŽBA / BEZPEČNOSTNÉ POKYNY - SERVIS / ÚDRŽBA / BEZPEČNOSTNÉ POKYNY - SERVISIRANJE / VZDRŽEVANJE / VARNOSTNA NAVODILA - SERVISIRANJE / ODRŽAVANJE / SIGURNOSNE UPUTE - INSTRUCIUNI DE SERVICE / ÎNTREȚINERE / SIGURANȚĂ - INSTRUKCJE SERWISOWANIA / KONSERWACJI / BEZPIECZEŃSTWA - РУКОВОДСТВО ПО УХОДУ, ТЕХНИЧЕСКОМУ ОБСЛУЖИВАНИЮ И ТЕХНИКЕ БЕЗОПАСНОСТИ



**CF 100 CL**

POOLROBOTER / ROBOT NETTOYEUR DE SOL DE PISCINE / ROBOTIC CLEANER  
/ ROBOT REINIGING ZWEMBADBODEM / ROBOT LIMPIAFONDOS DE PISCINAS /  
ASPIRADOR DE PAVIMENTO DE PISCINAS ROBÓTICO / PULITORE PER PISCINA /  
POOLROBOT / ROBOTICKÝ BAZÉNOVÝ VYSAVAČ / ROBOTICKÝ BAZÉNOVÝ VYSAVAČ  
/ ROBOTSKI SESALEC ZA BAZEN / ROBOT ČISTAČ PODA BAZENA / ASPIRATOR ROBOT  
PENTRU PISCINĂ / ROBOT DO CZYSZCZENIA DNA BAsENU / РОБОТ-ОЧИСТИТЕЛЬ  
(ПЫЛЕСОС) ДЛЯ БАССЕЙНА

# OBSAH

BEZPEČNOSTNÍ POKYNY .....	136
PROVOZ.....	137
Úvod.....	137
Popis výrobku.....	137
Specifikace.....	138
Pokyny pro použití .....	139
Rychlý start .....	140
Funkce a nastavení trysek.....	141
Čištění filtračního prvku.....	146
Stav vody v bazénu.....	148
ČASTO KLADENÉ DOTAZY (FAQ).....	149
Řešení problémů.....	149
Dodací list .....	149
ZÁRUKA .....	18

## **PŘEČTĚTE SI PROSÍM POZORNĚ TUTO PŘÍRUČKU A USCHOVEJTE JI K BUDOUCÍMU NAHLÉDNUTÍ**

Návod k akumulátorovým vysavačům CF je sestaven tak, aby vám poskytl všechny informace, které potřebujete pro optimální instalaci, použití a údržbu. Je třeba, abyste se s tímto dokumentem seznámili a uschovali jej na bezpečném a známém místě, aby byl k dispozici i k budoucímu nahlédnutí.

# BEZPEČNOSTNÍ POKYNY

- Tento návod si prosím pozorně přečtete a použijte vysavač podle pokynů v něm uvedených. Naše společnost nenese odpovědnost za žádné škody na zdraví ani na majetku způsobené nesprávným používáním přístroje.
- Používejte pouze příslušenství doporučené, nebo prodávané výrobcem.
- Tento model je určen především pro bazény s rovnou podlahou.
- Nedovolte vysavač používat dětem mladším 8 let nebo mentálně postiženým lidem, pokud nejsou po celou dobu pod přísným dohledem opatrovníků. Nedovolte dětem, aby na vysavači jezdily nebo si s ním hrály jako s hračkou.
- Používejte pouze originální a schválený napájecí adaptér.
- Pokud je napájecí kabel adaptéru poškozen, musí jej vyměnit certifikovaný odborník.
- Nezapínejte vysavač, když je umístěn na podlaze, jinak to ovlivní čistící výkon.
- Napájecí adaptér musí být při nabíjení připojen k uzemněné zásuvce chráněné proti svodovému proudu.
- Nepoužívejte vysavač, když jsou v bazénu lidé, aby se zamezilo nebezpečí úrazu.
- Po použití vždy vyčistěte a umyjte filtrační prvek, pokud je příliš znečištěný, ovlivní to výkon vysavače.
- Při údržbě, čištění a v době, kdy jej nepoužíváte, vysavač vypněte.
- Vysavač je třeba skladovat na chladném a větraném místě, mimo dosah přímého slunečního záření. Při skladování vysavače dodržujte skladovací podmínky.
- Při nabíjení je třeba vysavač umístit na chladné místo a ničím ho nezakrývat, aby nedošlo k poškození vnitřních elektrických součástí přehřátím.
- Utěsněnou hnací jednotku vysavače smí demontovat pouze certifikovaní odborníci.
- Nespouštějte vysavač, pokud je aktivována bazénová filtrace.
- Olejová těsnění motoru obsahují mazivo, které může v případě úniku způsobit znečištění vody.
- Vzhledem k omezené kapacitě baterie je vysavač vhodný pouze pro bazény do velikosti 50 m<sup>2</sup>, jinak bude ovlivněn čistící účinek.
- Je-li vysavač delší dobu uskladněn, musí se každé tři měsíce nabít, aby byla zajištěna 40–60% životnost baterie. Používejte pouze originální a schválený nabíjecí adaptér. Pokud se vysavač delší dobu nenabíjí, bude napětí baterie v důsledku jejího samovybití nižší než ochranné napětí proti přebíjení, což může způsobit nevratné poškození.
- Nepoužívejte ani neskladujte vysavač v blízkosti žádného zdroje tepla. Nabíjení vysavače v blízkosti zdroje tepla nebo v extrémně horkých podmínkách je přísně zakázáno.
- Nepropichujte plášť vysavače hřebíky nebo jinými ostrými předměty.
- Netlučte do vysavače kladivem, nevystavujte ho nárazům ani s ním neházejte.
- Před zahájením nabíjení se ujistěte, že je nabíjecí zásuvka suchá.

# PROVOZ

## ÚVOD

Robotický vysavač CF 100 CL je nový typ dobíjecího automatického vysavače, který se po vybití baterie sám vypne. Vysavač automaticky čistí podlahu pomocí filtračního systému, který zachycuje částice a usazeniny obsažené v bazénové vodě, aniž by ji bylo třeba vypustit.

**Před zahájením používání přístroje si prostudujte tuto příručku.**

## POPIS VÝROBKU

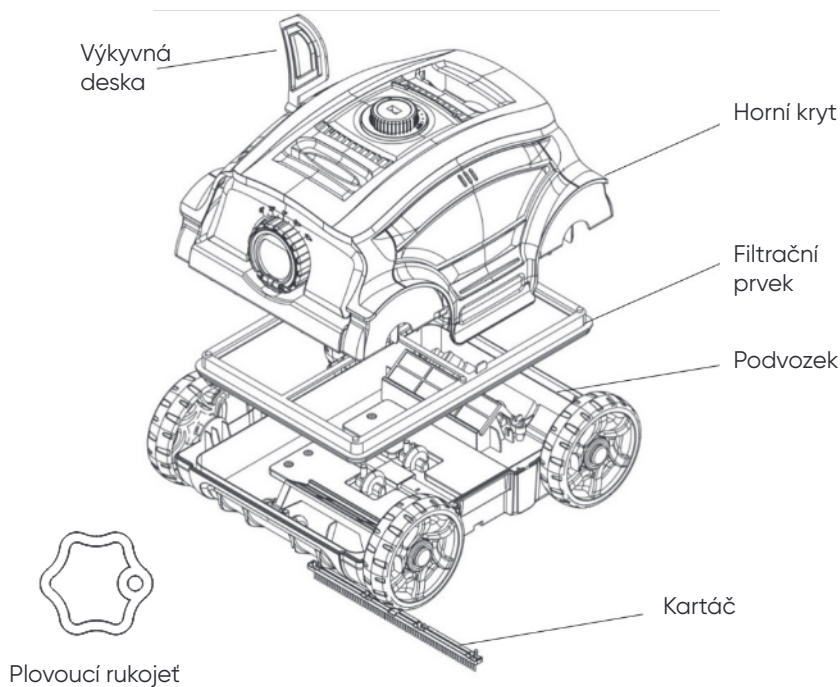

# PROVOZ

## SPECIFIKACE

<b>Produkt</b>	Robotický bazénový vysavač
<b>Model</b>	CF 100 CL
<b>Výstupní napětí nabíječky</b>	11,1 V
<b>Výkon</b>	45 W
<b>Pracovní cyklus</b>	120 min
<b>Vstupní napětí</b>	100-240 VAC
<b>Frekvence nabíječky</b>	47 Hz-63 Hz
<b>Výstupní proud nabíječky</b>	1,8 A/3 A
<b>Doba nabíjení</b>	6-7/3-3,5 hod.
<b>Kapacita baterie</b>	6600 mAh
<b>Max. čisticí plocha</b>	100 m <sup>2</sup>
<b>Kapacita filtru 10 m<sup>3</sup>/hod.</b>	10m <sup>3</sup> /H
<b>Účinnost filtru</b>	180 μm
<b>Sklon stoupání</b>	15 °
<b>Teplota vody v bazénu</b>	10-35 °C
<b>Rychlost pohybu</b>	cca 16 m/min
<b>Třída voděodolnosti</b>	IPX8
<b>Okolní teplota při nabíjení</b>	0-45 °C
<b>Max. hloubka vody</b>	2,5 m
<b>Rozměry produktu</b>	396 (D) x 361(Š) x 236(V) mm 396 (D) x 361(Š) x 236 (V) mm
<b>Čistá hmotnost</b>	5,8 kg
<b>Podmínky skladování</b>	krátkodobé (méně než jeden měsíc): -20-60 °C, ≤ 75 % RV střednědobé (méně než 3 měsíce): -20-45 °C, ≤ 75 % RV dlouhodobé (více než 3 měsíce): -20-20 °C, ≤ 75 % RV

## POKYNY PRO POUŽITÍ

### ▶ PREVENTIVNÍ OPATŘENÍ

- Vysavač je třeba do bazénu umísťovat a vytahovat ho z něj spodní stranou otočenou ke zdi, aby se zamezilo případnému poškrábání bazénu.

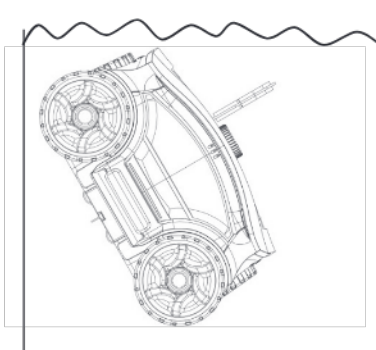
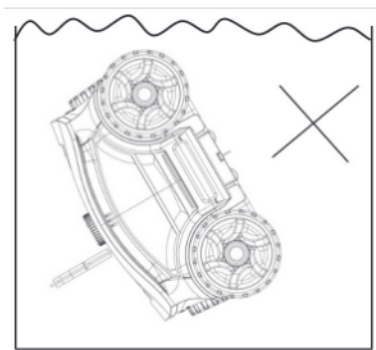

- Nainstalujte kartáč před použitím, abyste zabránili možnému úniku nečistot.

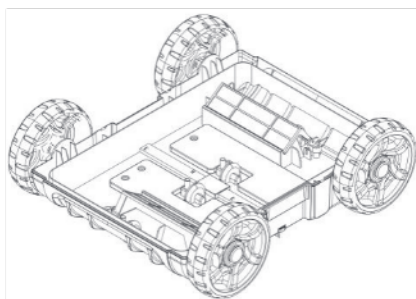
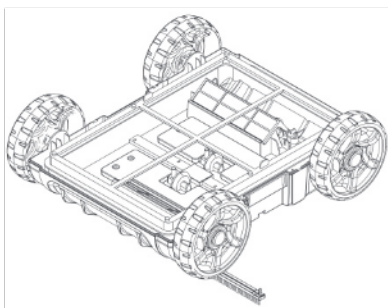

## PROVOZ

- Ujistěte se, zda je horní kryt vysavače pevně připevněný k podvozku.

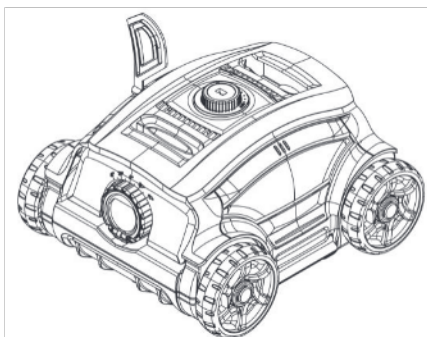
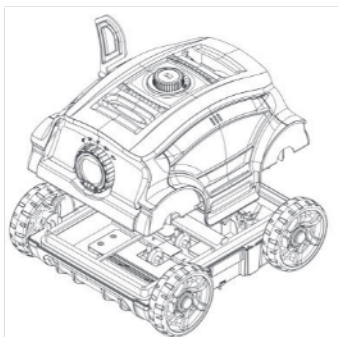

- Po použití vysavač vypněte.
- Nedotýkejte se stěny, abyste ji nepoškrábali a nepoškodili vysavač při jeho vkládání do bazénu a vytahování ho z něj.
- Před vyjmutím vysavače z bazénu jej na 10–15 sekund podržte na vodní hladině, dokud se nevyprázdní.
- Při zvedání z bazénu použijte plovoucí rukojeť a v případě potřeby vysavač přitáhněte.

### RYCHLÝ START

- Pro nabíjení baterie zapojte vysavač pomocí dodaného adaptéru a nabíjecího kabelu.
- \* Před zahájením nabíjení se ujistěte, že je nabíjecí zásuvka suchá.
- \* Před nabíjením uveďte přepínač do polohy OFF (vyp.).

Kontrolka adaptéru	Stav
Červená	Baterie se nabíjí
Zelená	Nabíjení je dokončeno

## PROVOZ

- Vysavač se zapíná a vypíná pomocí příslušného vypínače.

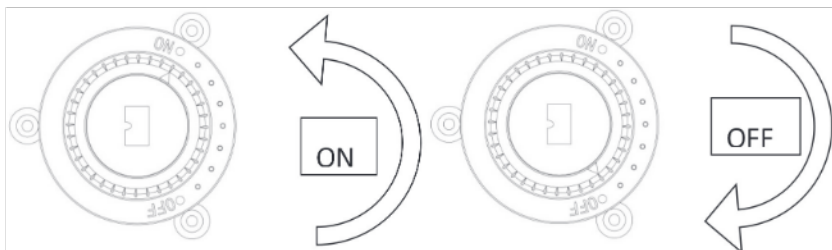

- Po použití vysavač vypněte.

Stav	Světelná kontrolka
Vysavač funguje	Modré světlo bliká
Pracovní cyklus dokončen	Červené světlo svítí
Závady	Červené světlo bliká

### FUNKCE A NASTAVENÍ TRYSEK

Na vysavači jsou dvě trysky, jedna se otevře poté, co se druhá zavírá. Z otevřené trysky vychází voda a tlačí vysavač dopředu. Chcete-li upravit dráhu vysavače, otočte tryskou.

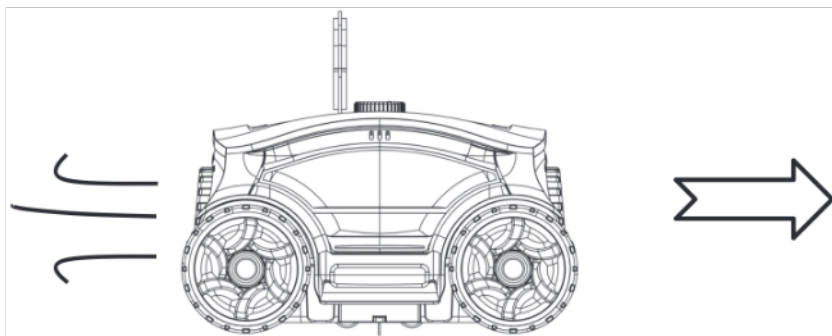



# PROVOZ

## NASTAVENÍ ÚHLU TRYSKY A TRASA VYSAVAČE

Shrnutí: Trysky vysavače jsou označeny úhly (0–40 °).

Když je úhel trysek nastaven z malého na velký, zakřivená linie, kterou vysavač sledoval, se také změní z malé na velkou.

- Doporučujeme čtyři nastavení CYKLŮ a poloh trysek.

**1. nastavení:** Výchozí nastavení, 0– 30 ° - pro většinu bazénů.

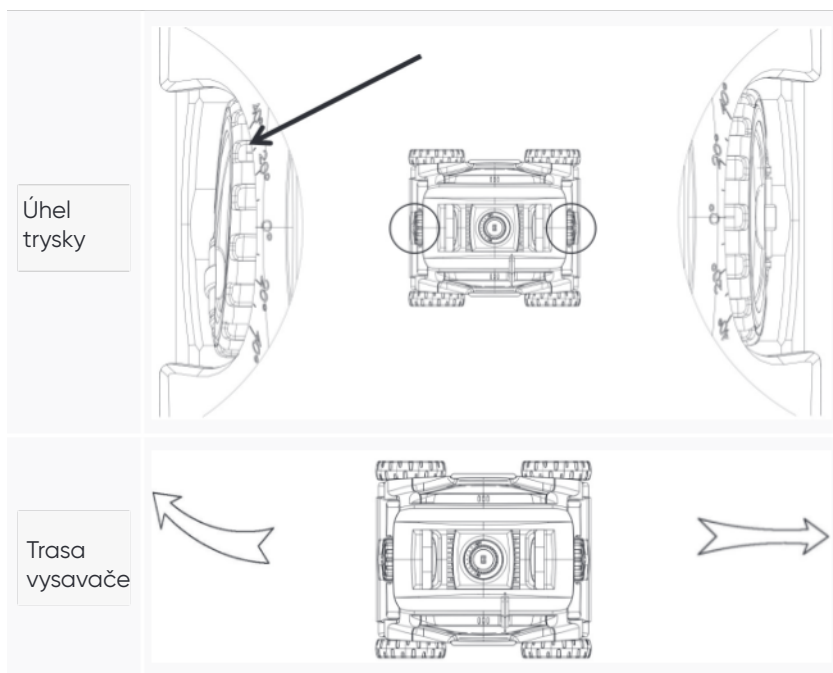

# PROVOZ

**2. nastavení:** 0-20 ° - při použití výchozího nastavení je úhel natočení velký, proved'te nastavení podle níže uvedených pokynů.

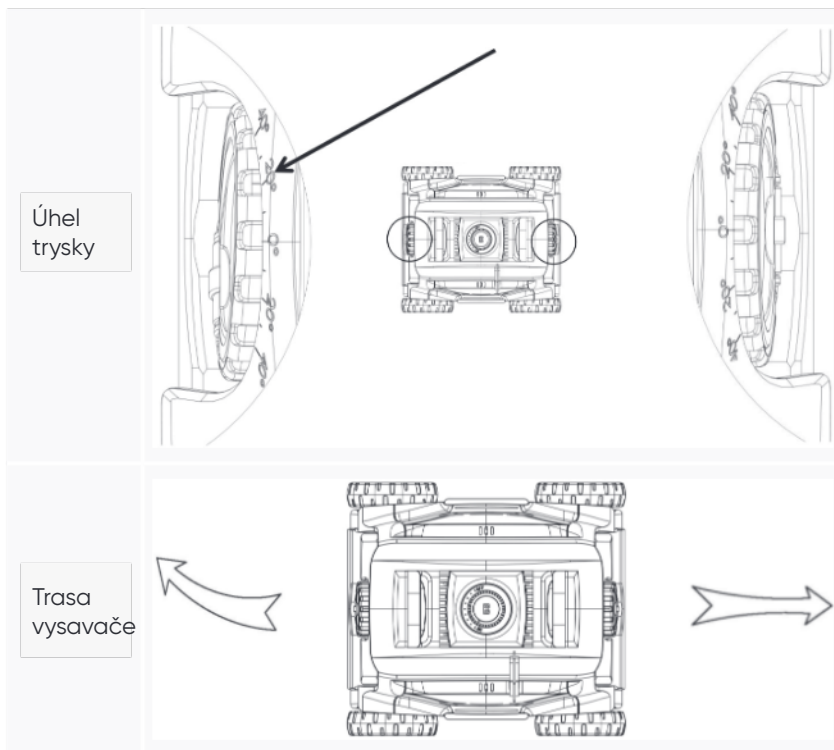

## PROVOZ

**3. nastavení:** 0–40 ° – pokud 1. nastavení nestačí k plnému pokrytí bazénu, při seřízení postupujte podle níže uvedených pokynů.

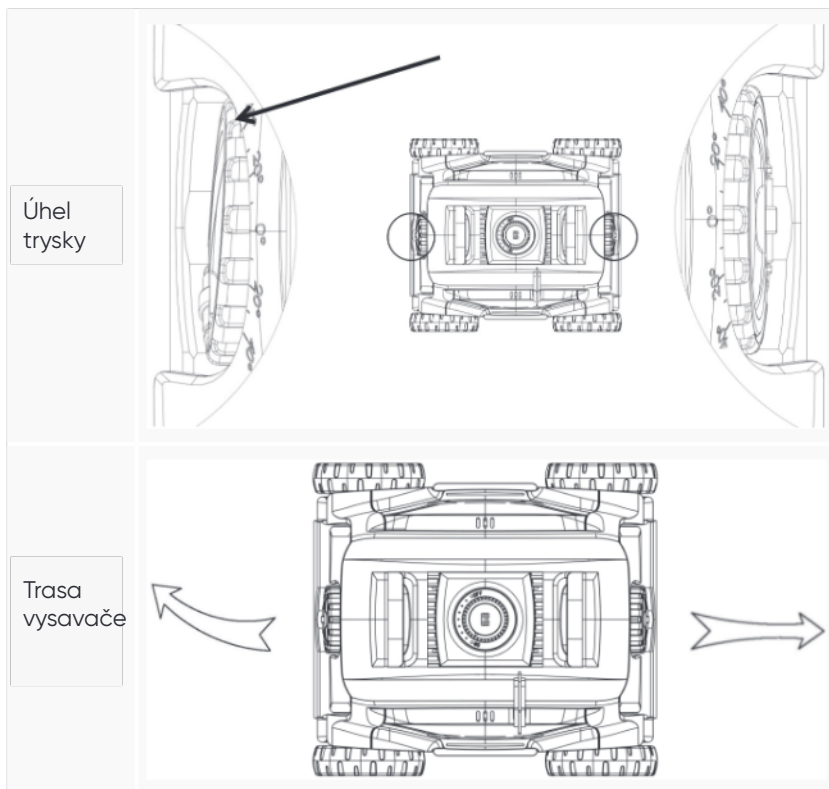

# PROVOZ

## 4. nastavení: 20– 20° - pro kulaté bazény.

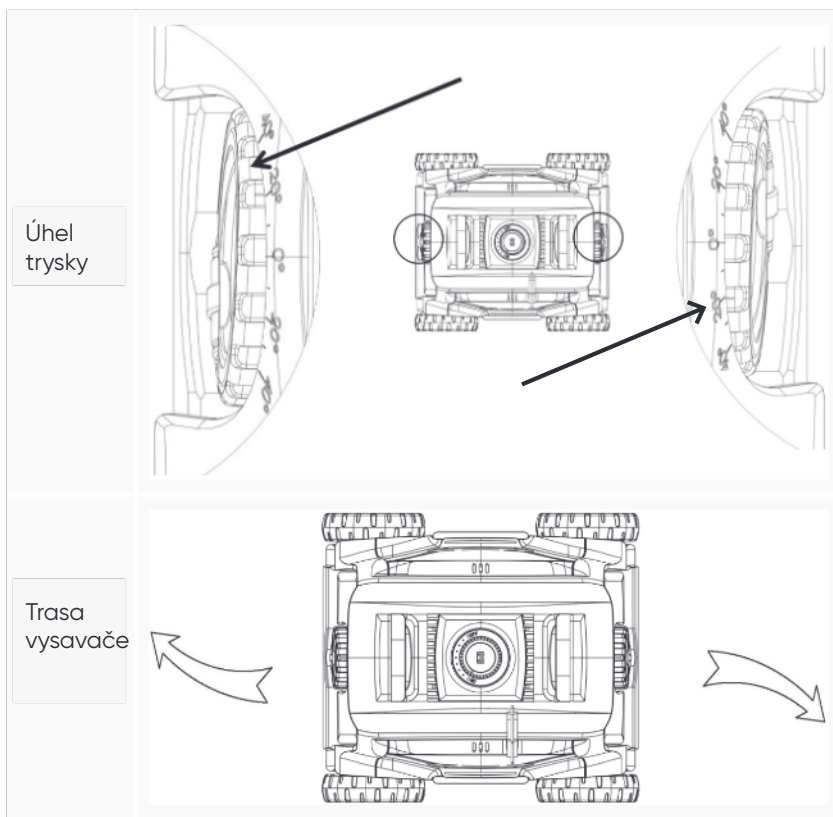

**Poznámka:** Toto jsou doporučená nastavení. Pro váš bazén mohou lépe fungovat jiná nastavení. Uživatelé tak mohou nastavit úhel trysky podle pokynů pro nastavení a zkontrolovat, zda je pro daný bazén vyhovující.

## ČIŠTĚNÍ FILTRAČNÍHO PRVKU

- Otevřete vysavač odjištěním úchytů.

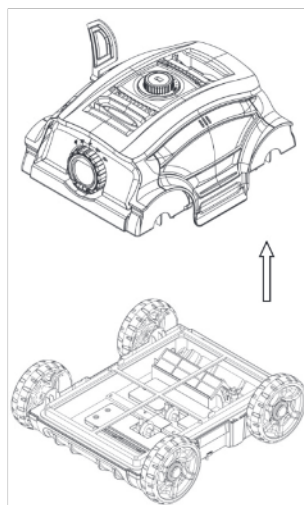
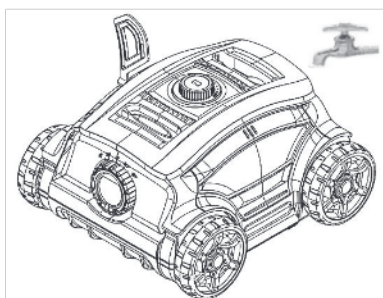

- Vyměňte filtrační prvek.

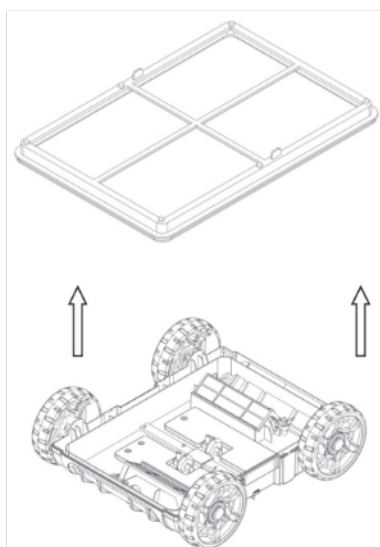

## PROVOZ

- Vyčistěte filtrační prvek i podvozek.

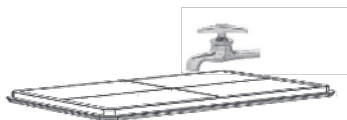
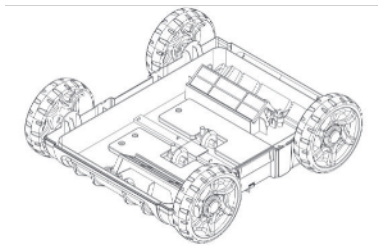

- Filtrační prvek a podvozek namontujte zpět v opačném pořadí.

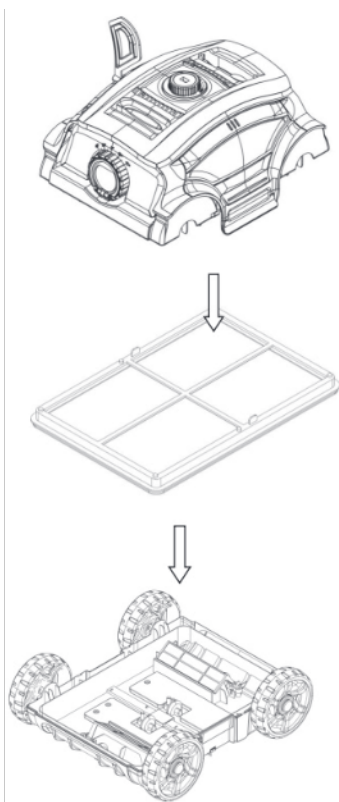

## PROVOZ

- Zaklapněte úchyty.

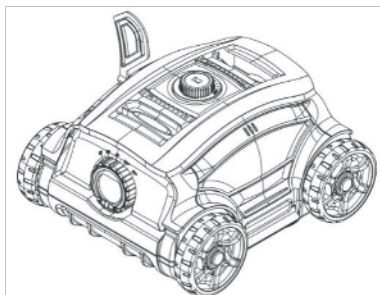

### STAV VODY V BAZÉNU

Poznámka: Stav vody v bazénu musí být v rámci následujících parametrů:

- Ph: 7,0-7,4
- Teplota: 10-35 °C (50-95 °F)
- Sůl: Max. 5 000 ppm (části na milion)  
Maximální dovolená koncentrace soli je 5 gramů soli na 1 kilogram vody
- Chlor: Max. 2 ppm (části na milion)

## ČASTO KLADENÉ DOTAZY (FAQ)

### ŘEŠENÍ PROBLÉMŮ

Problém	Možná příčina	Řešení
Vysavač nefunguje a červená kontrolka pomalu bliká	Vnitřní závada	Kontaktujte poprodejní servis
Vysavač nefunguje a modrá kontrolka mírně bliká	Ochrana čerpadla	Restartujte robota
Vysavač nefunguje a kontrolka neblinká	Ochrana baterie	Nabijte robota, zapněte ho a zkontrolujte kontrolku; pokud nesvíti, obraťte se na poprodejní servis
Kontrolka adaptéru nesvídí	Poškození adaptéru	Kontaktujte poprodejní servis
Vysavač nečistí celý bazén	Nevhodný úhel trysky	Nastavte úhel trysky
	Zvláštní tvar bazénu	Nastavte trysku, abyste zvýšili úhel vychýlení
	Je zapnutý systém filtrace vody v bazénu	Vypněte systém filtrace vody

### DODACÍ LIST

Položka	Název Počet (ks)	Počet (ks)
1	Konstrukce vysavače	1
2	Nabíječka	1
3	Uživatelská příručka	1
4	Kartáč	1
5	Plovoucí rukojeť	1
6	Výkyvná deska	1
7	Stručný průvodce 1	1



# ZÁRUKA

- Na tento výrobek (pouze na sadu pro řízení a sadu řídicí jednotky) se vztahuje záruka v délce 24 měsíců od data nákupu. Na spotřební díly, mezi které patří miska filtru/kartáč/kola/trysky, se záruka nevztahuje.
- V případě, že byl výrobek změněn, nesprávně používán nebo byl opraven neoprávněným personálem, dojde k pozbytí platnosti záruky.
- Záruka se vztahuje pouze na výrobní vady a nevztahuje se na škody vzniklé nesprávným zacházením s výrobkem ze strany jeho majitele.
- V případě reklamace, nebo opravy v záruční době je nutné předložit objednáací číslo nebo účtenku.

CF Group CZ & SK s.r.o.

Jesenická 372, 252 44 Psáry - Dolní Jirčany

Czech Republic

info@cf-group.cz

www.cf-group.cz



## Ekologické programy, evropská směrnice OEEZ



Respektujte prosím nařízení Evropské unie a pomáhejte chránit životní prostředí.

Nefunkční elektrické zařízení vraťte do sběrného střediska určeného vaší obcí, které řádně recykluje odpadní elektrická a elektronická zařízení. Nevhazujte do popelnice s netříděným odpadem.

U dílů obsahujících vyjímatelné baterie před likvidací produktu baterie vyjměte.